



DT - Výhybkárna a strojírna, a.s.

Kojetínská 4750/6, 796 01 Prostějov, Czech Republic

www.dtvs.cz

EN ISO 9001
EN ISO 3834-2
EN ISO 14001
ISO 45001

ESTABLISHED IN 1900

261/2013

**Manuál k provozování a údržbě jednoduché
srdcovky s pohyblivým hrotem srdcovky (PHS)
s kolejnicovým rámem**

5. vydání

TRADE MARK



Název: **Manuál k provozování a údržbě jednoduché srdcovky s pohyblivým hrotem srdcovky (PHS) s kolejnicovým rámem**

Datum vydání: 01. 01. 2025

Počet stran: 25

Výrobce srdcovky a vydavatel tohoto manuálu:

DT – Výhybkárna a strojírna, a.s.
(dále jen výrobce)

Schválil: **Ing. Jiří Havlík**
Technický ředitel

Obsah:

SEZNAM PŘÍLOH:	3
1 VŠEOBECNĚ	4
1.1 Přehled nejdůležitějších symbolů	4
1.2 Adresa výrobce	5
1.3 Kontaktní formulář pro technickou podporu prodeje – Váš názor	6
2 TECHNICKÁ SPECIFIKACE A POPIS SRDCOVKY	7
2.1 Základní technické údaje	7
2.2 Popis srdcovky s PHS.....	7
3 BEZPEČNOSTNÍ POKYNY	9
4 PŘÍPRAVA SRDCOVKY S PHS K POUŽITÍ	9
4.1 Identifikace srdcovky s PHS.....	9
4.2 Obecné podmínky pro manipulaci a pokládku	9
4.3 Eliminace rizika poškození srdcovky s PHS v průběhu stavby	10
4.4 Poškození srdcovky s PHS v průběhu stavby nebo provozu	12
4.5 Způsoby přepravy srdcovkové části	12
4.6 Předmontáž srdcovkové části se srdcovkou s PHS na montážní základně	14
4.7 Pokládka srdcovkové části srdcovky s PHS ve smontovaném stavu.....	15
4.8 Montáž srdcovkové části srdcovky s PHS v ose koleje	16
4.9 Úprava geometrické polohy koleje podbíjením	16
4.10 Vevaření do bezstykové koleje.....	17
4.11 Bezpečný provoz / mezní provozní odchylky a tolerance	17
4.12 Podmínky zajištění funkčnosti přestavování hrotu PHS.....	18
5 ÚDRŽBA A OPRAVY SRDCOVKY S PHS	18
6 BEZPEČNOST A OCHRANA ZDRAVÍ PŘI PRÁCI, EKOLOGIE	20
6.1 Posouzení rizik spojených s oblastí bezpečnosti a ochrany zdraví při práci	20
6.2 Posouzení rizik spojených s dopadem na pracovní a životní prostředí	21
7 SOUVISEJÍCÍ NORMY, PŘEDPISY A DOKUMENTY	21

Seznam příloh:

[Příloha č. 1](#) – Popis srdcovky s PHS – možnosti podbíjení

[Příloha č. 2](#) – Mazací plán srdcovky s PHS

[Příloha č. 3](#) – Utahovací momenty šroubů v kořeni srdcovky s PHS

1 Všeobecně

Tento manuál obsahuje informace o konstrukci jednoduché srdcovky s pohyblivým hrotem srdcovky (dále jen „srdcovka s PHS“), požadavky k její instalaci a provozování, včetně údržby.

Je závazný pro všechny osoby, které na výše jmenované srdcovce s PHS vykonávají činnosti dále specifikované. Výrobce nenese žádnou odpovědnost za činnosti a jejich následky vykonávané odlišným způsobem a důrazně upozorňuje, že nerespektování ustanovení tohoto manuálu může být příčinou zamítnutí reklamace, včetně možného vymáhání s tím souvisejících náhrad škod.



Před započítím jakékoliv práce na srdcovce s PHS se musí příslušní pracovníci řádně seznámit s pokyny uvedenými v tomto manuálu.

1.1 Přehled nejdůležitějších symbolů

V tomto dokumentu jsou zahrnuty tři kategorie bezpečnostních pokynů:

NEBEZPEČÍ!



Přehlédnutí těchto instrukcí může způsobit ztrátu života.

VAROVÁNÍ!



Přehlédnutí instrukcí může zapříčinit vážné poranění nebo značné poškození zařízení.

UPOZORNĚNÍ!



Přehlédnutí instrukcí může zapříčinit poškození zařízení nebo zranění.

1.2 Adresa výrobce

DT - Výhybkárna a strojírna, a.s.
Kojetínská 4750/6
796 01 Prostějov
Česká republika

Kontakty na pracovníky zajišťující servis jsou uvedeny na internetových stránkách DT - Výhybkárna a strojírna, a.s.: <http://www.dtvz.cz/>

2 Technická specifikace a popis srdcovky

2.1 Základní technické údaje

Materiál srdcovky:

Rám srdcovky je tvořen křídlovými kolejnicemi z profilu 60E2, jakost kolejnic R260.

Hrot 60E2A2 a 60E2, jakost kolejnic R260.

V případě požadavku zákazníka je možné zvýšit kvalitu kolejnic tepelným zpracováním, nebo použitím vyšší jakosti kolejnic.

Konstrukce:

Srdcovka s pohyblivým hrotem

Geometrie:

60-1:9-300-PHS, 60-1:11-300-PHS, 60-1:12-500-PHS, 60-1:14-760-PHS

Dále jen "srdcovka s PHS", nebo „srdcovka“

2.2 Popis srdcovky s PHS

Hlavní části konstrukčního řešení jednoduché srdcovky s PHS - **Obrázek 1**.

Hlavní (**pozice 1**) a příložený (**pozice 2**) hrot jsou z kolejnicového profilu 60E2A2 respektive 60E2. Pohyblivé hroty jsou uloženy v rámu, který je tvořen křídlovými kolejnicemi (**pozice 3**). Vzájemný podélný posun hrotů je kompenzován dilatací (**pozice 4**), která je umístěna v příložném hrotu. Oblast pevně uchycených hrotů (kořen srdcovky s PHS – **pozice 5**) je vyztužena pomocí sady vložek, které zachycují síly z bezstykové koleje. Mezi hroty a křídlovými kolejnicemi jsou hrotové opěrky (**pozice 6**), které zajišťují směrovou polohu hrotu. Vzhledem k tomu, že srdcovka s PHS zajišťuje nepřerušovanou pojížděnou hranu v oblasti srdcovky s PHS, není třeba použití přídržnic.

Standardní jakost kolejnicové oceli R260 lze v případě požadavku, v oblasti přechodu kola z křídlových kolejnic na hrot a naopak, nebo v celé délce srdcovky s PHS zvýšit tepelným zpracováním nebo použít kolejnice vyšší jakosti.

Srdcovka s PHS je vybavena dalšími přídavnými zařízeními, např. stabilizátorem krajních poloh hrotu, válečkovými stoličkami apod. Návod na montáž, provoz a údržbu těchto zařízení je uveden v Manuálu 334/2021 Manuál k montáži a údržbě přídavných zařízení pro srdcovky s PHS.

Srdcovka s PHS je konstrukčně upravena pro montáž elektrického ohřevu (EOV). Při osazení srdcovky technologií EOV je nutné se řídit příslušnými vzorovými listy uživatele výhybky.

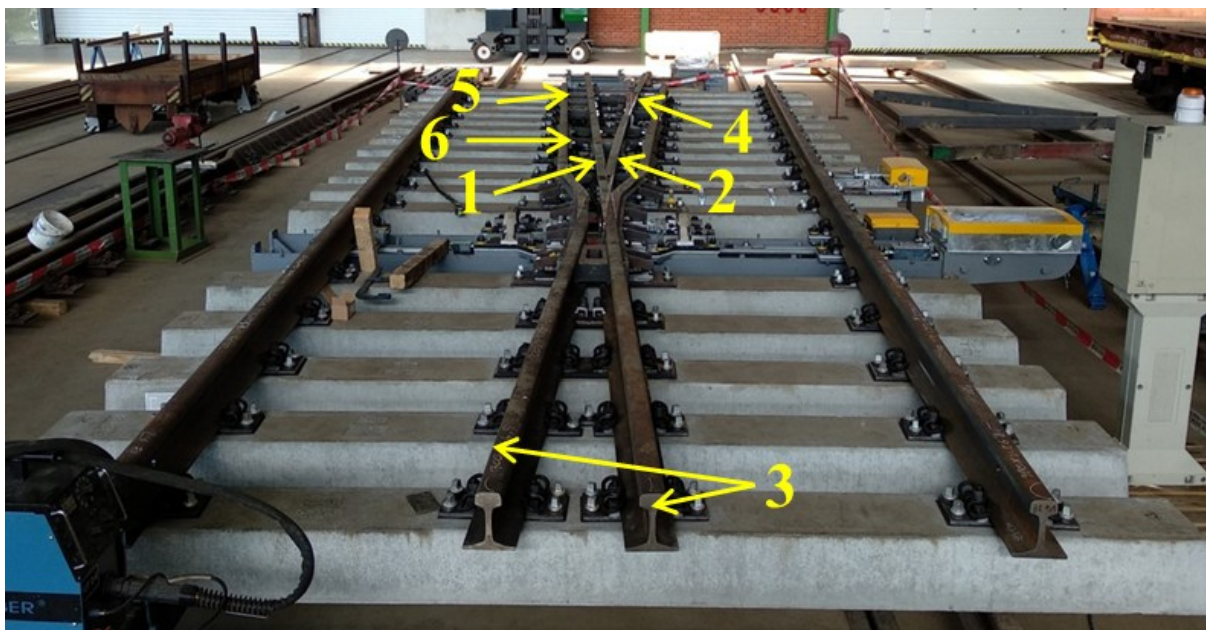

Obrázek 1 – Srdcovka s PHS s rámem z kolejnic

Pro usnadnění montáže, pokládky a kontrolu polohy hrotu srdcovky s PHS v trati je na křídlových kolejnicích v místě začátku hlavního hrotu vyražen důlčík (**Obrázek 2**), nejedná se však o matematický bod křížení (MBK). V místě začátku hlavního hrotu může být rovněž na vnitřní straně křídlových kolejnic upevněna měrka, která značí polohu hrotu srdcovky s PHS vůči křídlovým kolejnicím.

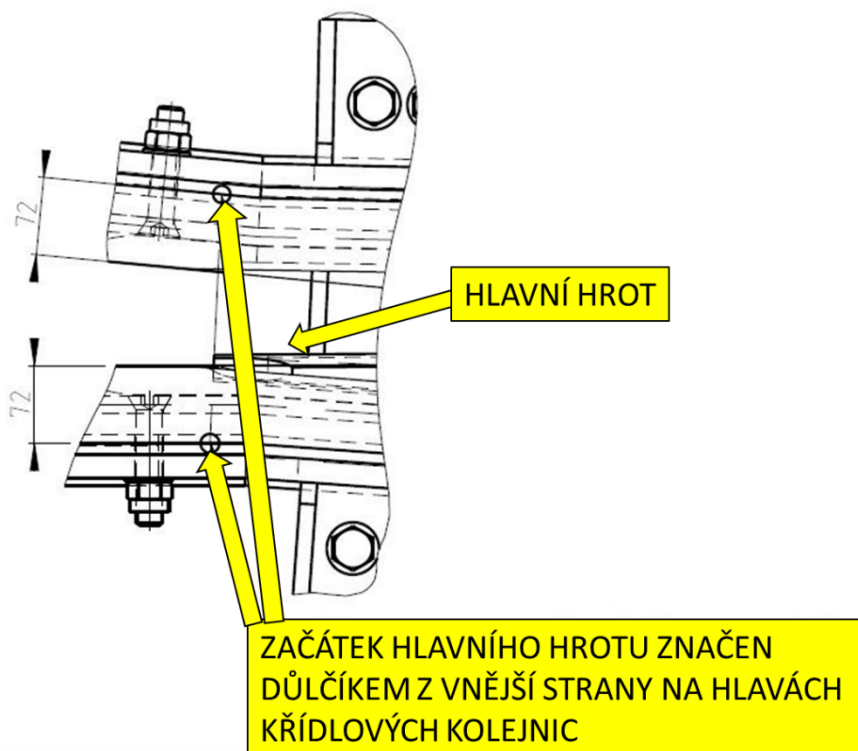

Obrázek 2 – Označení začátku hlavního hrotu

3 Bezpečnostní pokyny



- Práce na srdcovce s PHS smí provádět pouze osoba, která byla seznámena s obsahem tohoto manuálu.



- Při veškerých činnostech prováděných na srdcovce s PHS je vedoucí prací povinen zajistit bezpečnost pracovníků.



- Pro manipulaci se srdcovkou s PHS je nutné používat pouze vhodné zdvihací zařízení s deklarovanou nosností, více viz kapitola 4.5 a 6.1.
- Při údržbě srdcovky s PHS je nutné vždy používat osobní ochranné pracovní prostředky pro zabránění poranění pracovníků a k zajištění ochrany jejich zdraví při práci.
- V průběhu stavby, kdy není srdcovková část osazena závěrovým systémem, je nutné dbát na synchronizované přestavení výměňové a srdcovkové části.

4 Příprava srdcovky s PHS k použití

4.1 Identifikace srdcovky s PHS

Na jedné z přípojných kolejnic na začátku srdcovky s PHS je upevněn výrobní štítek, na kterém je uvedeno (viz **Obrázek 3**):

- označení výrobce,
- přesné označení srdcovky s PHS – TYP,
- výrobní číslo srdcovky s PHS – VÝR. ČÍS.,
- rok výroby – R.V.,
- značka technického kontrolora výrobce – TK DT,
- značka kontrolora kvality uživatelem pověřeného orgánu – KK SZCZ,
- značka kontrolora kvality uživatelem pověřeného orgánu – PK ŽSR.

		DT - VÝHYBKÁRNA A STROJÍRNA, a.s.	
		Prostějov	
TYP	<input type="text"/>	TK DT	<input type="text"/>
VÝR. ČÍS.	<input type="text"/>	KK SZCZ	<input type="text"/>
	R. V.	PK ŽSR	<input type="text"/>

Obrázek 3 - Vzor štítku pro identifikaci srdcovky

- **Kolejnice (hlavní hrot, příložný hrot, hrot dilatace, křídlové kolejnice)**
Na stojině vyraženo číslo tavby.

4.2 Obecné podmínky pro manipulaci a pokládku



V procesu logistiky (dopravy, manipulace, pokládky a instalace srdcovek s PHS) musí být zajištěno, aby nenastaly žádné nepřijatelné průhyby a kroucení srdcovky s PHS. Průhyby a kroucení je třeba redukovat na minimum vhodnými vázacími a transportními prostředky, při zvedání za kolejnici musí být použita ocelová nebo textilní lana.



V procesu logistiky musí být hrot zapáskován ke křídlové kolejnici, aby byl vyloučen jeho pohyb. Manipulace se srdcovkou s PHS je možná pouze za použití přepravních nosníků nebo transportního trámce.

Při pokládce celé srdcovkové části výhybky s PHS musí být zajištěn dostatečný počet úvazů dle geometrie výhybky, použitého manipulačního prostředku a způsobu montáže, aby nedošlo k

poškození či trvalé deformaci srdcovky s PHS. Za manipulaci dle zpracovaného technologického postupu je zodpovědný zhotovitel.



Po pokládce a kompletaci srdcovkové části výhybky s PHS je nutno, při případném pojezdu vozidel stavby přes srdcovku s PHS, zajistit přestavení a zajištění pohyblivého hrotu srdcovky s PHS do příslušného směru pojezdu, aby nedošlo k poškození hrotu nebo celé srdcovky s PHS!

4.3 Eliminace rizika poškození srdcovky s PHS v průběhu stavby

4.3.1 Stavební zámek srdcovky s PHS

K zajištění hrotu srdcovky s PHS v krajní poloze u křídlové kolejnice v průběhu stavby, kdy na srdcovce s PHS není nainstalováno funkční přestavné zařízení, slouží speciální stavební zámek - **Obrázek 4**.



Obrázek 4 – Příklad stavebního zámku pro zajištění hrotu srdcovky s PHS

Stavební zámek je transportován na místo stavby v dřevěné bedně společně s dalším demontovaným příslušenstvím srdcovky s PHS. Montáž zámku a jeho umístění se řídí návodem na použití výrobce stavebního zámku.

4.3.2 Cedule POZOR POHYBLIVÝ HROT SRDCOVKY



Z důvodu zvýšení bezpečnosti průjezdu srdcovkou s PHS a z důvodu ochrany konstrukce srdcovky s PHS v průběhu stavby, kdy na srdcovce s PHS není nainstalováno funkční přestavné zařízení, je standardní součástí dodávky srdcovky s PHS cedule „POZOR POHYBLIVÝ HROT SRDCOVKY“ (dále jen cedule).

Cedule (**Obrázek 5**) je na stavbu dodávána v počtu 3 ks v dřevěné bedně společně s ostatním materiálem.



Obrázek 5 - Příklad použití cedule



Cedule je nutné umístit v průběhu stavby mimo průjezdný profil, 1 ks na začátek výměnové části výhybky a po 1 ks do každé odbočné větvě za srdcovkou s PHS v oblasti námezníku **Obrázek 5**.

Cedule je nutné používat po celou dobu stavby!

4.3.3 Upamatovací pomůcka pro obsluhu stavební mechanizace a drážních vozidel



Z důvodu zvýšení bezpečnosti průjezdu srdcovkou s PHS a z důvodu ochrany konstrukce srdcovky s PHS v průběhu stavby, kdy na srdcovce s PHS není nainstalováno funkční přestavné zařízení, je standardní součástí dodávky srdcovky s PHS upamatovací pomůcka pro obsluhu stavební mechanizace (stavebních strojů) a drážních vozidel (dále jen upamatovací pomůcka).

Upamatovací pomůcka je za foliovaný papír formátu A6 – **Obrázek 6**. Upamatovací pomůcka je expedována v dřevěné bedně s ostatním materiálem, vakuově zabalena v sáčku v počtu 20 ks.

Upamatovací pomůcka musí být rozdána obsluze stavební mechanizace (stavebních strojů) a drážních vozidel, které se v průběhu stavby pohybují po srdcovce s PHS, slouží k upozornění obsluhy strojů na srdcovku s pohyblivým hrotem.

Upamatovací pomůcku je nutné používat po celou dobu stavby.



Obrázek 6 - Upamatovací pomůcka

4.4 Poškození srdcovky s PHS v průběhu stavby nebo provozu



V případě, kdy je srdcovková část se srdcovkou s PHS poškozena v průběhu stavby nebo v průběhu běžného provozu, je nutné, aby zhotovitel, popřípadě uživatel, neprodleně kontaktoval výrobce. Na základě provedeného místního šetření bude rozhodnuto o dalším postupu opravy. V případě, kdy bude nutné srdcovku s PHS (srdcovkovou část) transportovat do DT, je nutné dohodnout podmínky manipulace a přepravy s výrobcem.

4.5 Způsoby přepravy srdcovkové části

4.5.1 Přeprava celé srdcovkové části ve smontovaném stavu

Pro přepravu je použit speciální vagón ZPV-01 (nebo podobný) v naklopeném stavu - **Obrázek 7**. Pro snížení hmotnosti srdcovkové části výhybky, aby nebyla překročena nosnost vozu v naklopeném stavu, a/nebo z důvodu dodržení průjezdného průřezu, je třeba demontovat několik betonových pražců. V případě demontáže pražců na konci srdcovkové části je tento konec vyztužen spojkami z U-profilu, které slouží k zapevnění a mohou být demontovány až po opětovné instalaci chybějících pražců. Pro každou geometrii je zpracováno schéma demontovaných pražců, včetně případného vyztužení konců spojkami z U-profilu.

Je zakázáno manipulovat se srdcovkovou částí úvazy za spojky z U-profilu a za hrot srdcovky s PHS!



Obrázek 7 – Speciální vagón ZPV-01

4.5.2 Přeprava srdcovkové části v demontovaném stavu

Není-li možno použít pro transport celé srdcovkové části náklonný vůz, je srdcovková část demontována na komponenty. Vlastní srdcovka s PHS je přepravována s přepravními nosníky (Obrázek 8) nebo v transportním trámci (Obrázek 9 a Obrázek 10), který chrání srdcovku s PHS před poškozením v průběhu manipulace. Srdcovku s PHS lze vázat pouze za přepravní nosníky nebo transportní trámec, tyto díly lze ze srdcovky s PHS demontovat až po jejím konečném ustavení při montáži na montážní základně nebo v ose koleje. Pražce a vnější pojížděné kolejnice jsou přepravovány samostatně.



Obrázek 8 – Příklad dodávky na přepravních nosnících

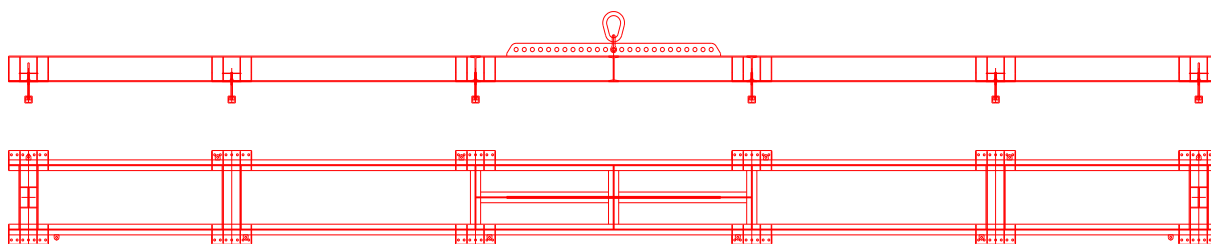

Obrázek 9 - Transportní trámec



Obrázek 10 – Příklad dodávky v transportním trámci

4.6 Předmontáž srdcovkové části se srdcovkou s PHS na montážní základně

Předmontáž srdcovkové části se srdcovkou s PHS na montážní základně se používá v případě přepravy srdcovkové části v demontovaném stavu.

Pro předmontáž srdcovkové části výhybky musí být použita vyrovnaná zpevněná plocha s odchylkou rovinnosti do 1,5 mm / 1000 mm, aby nedošlo k deformaci srdcovky s PHS v průběhu montáže. S výhodou lze použít např. nepojížděnou odstavnou kolej (**Obrázek 11**) v blízkosti stavby, nebo vyrovnaný rošt z kolejnic.



Obrázek 11 – Předmontáž srdcovkové části srdcovky s PHS na montážní základně (příklad montážního roštu)

Srdcovka s PHS má namontovány podkladnice. Při montáži srdcovky s PHS se zátky z betonových prahců nevytahují. Víčka zátek se proráží prahčovými šrouby za mírného úhzu kladivem po ustavení srdcovky s PHS na betonové prahce, aby nedošlo k poškození závitu hmoždinky. Proražený nákrůžek víčka bude sloužit jako těsnění proti vniknutí vody do hmoždinky.

Postup předmontáže:

Rozložení prahců, vložení vnějších pojížděných kolejnic, kontrola délek uhlopříček dle projektové výkresové dokumentace, vložení srdcovky s PHS s přepravními nosníky nebo transportním trámcem, demontáž přepravních nosníků nebo transportního trámce, a dokončení předmontáže.

4.7 Pokládka srdcovkové části srdcovky s PHS ve smontovaném stavu

Transport celé srdcovkové části z přepravního vagónu nebo z montážní základny na místo pokládky lze provést vhodným kladečím prostředkem, podkladačem (**Obrázek 12**) nebo kolejovým jeřábem (**Obrázek 13**).



Musí být zajištěn dostatečný počet úvazů, aby nedošlo k poškození či trvalé deformaci hrotu nebo celé srdcovky. Hrot musí být zapáskován ke křídlové kolejnici, aby byl vyloučen jeho pohyb.

Je zakázáno provádět úvaz za hrot srdcovky s PHS!



Obrázek 12 – Pokládka srdcovkové části pokladačem



Obrázek 13 – Vhodný kladecí prostředek – pokladač DESEC nebo kolejový jeřáb

4.8 Montáž srdcovkové části srdcovky s PHS v ose koleje

Pokud se montáž srdcovkové části se srdcovkou s PHS provádí přímo v ose koleje, je postup obdobný jako u předmontáže srdcovkové části na montážní základně. První fáze je rozmístění pražců s podkladnicemi a montáž pojižděných kolejnic v srdcovkové části výhybky, včetně kontroly délek uhlopříček dle výkresové dokumentace. Následuje vložení srdcovky s PHS s transportním trámcem pomocí vhodného manipulačního prostředku. Poté lze teprve demontovat transportní trámec. Po demontáži transportního trámce následuje standardní montáž použitými upevňovacími prvky.

4.9 Úprava geometrické polohy koleje podbíjením

Pro podbíjení výhybky se srdcovkou s PHS doporučujeme použít výhybkové strojní podbíječky s dvěma podbíjecími agregáty, které mohou podbíjet obě větve výhybky současně, např. Unimat 09-16/4S. Osádka by již měla mít zkušenosti s podbíjením srdcovek s PHS.

Nejlepšího stavu podbití se dosáhne kombinací strojního podbití a dodatečného podbití pomocí ručních podbíječek v problematických místech širokého žlabového pražce a kořene srdcovky.

4.9.1 Strojní podbíjení

Při použití strojní podbíječky nelze srdcovku s PHS přizvednout pomocí rolny za hlavu kolejnice – kolize rolny s výztuhou křídlové kolejnice. Konstrukci srdcovky s PHS lze zvednout pouze pomocí háku za patu křídlové kolejnice. Šířka zvedacího háku je 100 mm, nutno počítat s ochranným prostorem 50 mm na každou stranu od okraje zvedacího háku.



Je zakázáno zvedat při podbíjení konstrukci za hrot a dilataci srdcovky s PHS.

Některé mezipražcové prostory srdcovky s PHS obsahují přídavná zařízení (válečkové stoličky, dotlačovače, popř. jiné – jejich rozložení v srdcovce s PHS je uvedeno v manuálu DT č. 334/2021). Zvedací hák strojní podbíječky umísťovat přednostně do volných mezipražcových prostor. V případě, že nelze zvedací hák umístit do volného mezipražcového prostoru, je možný jeho podélný posun do vedlejšího mezipražcového prostoru. Pokud nelze hák zaklesnout ani ve vedlejším prostoru, je nutné dozvedat pražec pomocí ručního zvedáku za kolejnici nepodbíjené větve výhybky. V místě ručního zvedáku se výška pražce v daném okamžiku zvedu zajistí podbitím ruční podbíječkou.



V případě, že je nutné zvedací hák strojní podbíječky umístit do mezipražcového prostoru obsazeného přídavným zařízením pro srdcovky s PHS, nesmí zvedací hák strojní podbíječky toto přídavné zařízení poškodit. V případě, že bude nutné přídavné zařízení srdcovky s PHS při podbíjení demontovat, musí být zajištěno, že opětovná montáž a seřízení bude provedena dle manuálu DT č. 334/2021.



Široký žlabový pražec doporučujeme podbít rovněž pomocí ručních podbíječek – příloha 1.

V oblasti kořene srdcovky, kde z důvodu velké šířky konstrukce nelze provést strojní podbití, je nutné provést podbití pomocí ručních podbíječek – viz příloha 1.

4.9.2 Ruční podbíjení

V případě podbíjení pomocí ručních podbíječek platí stejná pravidla uvedená v kap. 4.9.1.

4.10 Vevaření do bezстыkové koleje

Vevaření výhybek se srdcovkou s PHS do bezстыkové koleje se řídí předpisem správce tratí (SŽDC S3/2, kapitola III). Plán a postup svařování, navržený zhotovitelem, musí být konzultován se specialisty správce tratí. Zástupce provozovatele by měl být též přítomen při vlastním vevařování výhybek do trati.

4.11 Bezpečný provoz / mezní provozní odchylky a tolerance

Dovolené mezní odchylky a tolerance se řídí normami a předpisy místních drah (provozovatelů drah). V ČR platí hodnoty mezních odchylek dle ČSN 73 6360-2 a dle předpisu SŽDC S3, část IX v aktuálním znění.

4.12 Podmínky zajištění funkčnosti přestavování hrotu PHS

EOV:



Výrobce negarantuje správnou funkci přestavování a zabezpečení srdcovky s PHS v zimním období v případě, že na srdcovce s PHS není nainstalován, popř. není funkční EOV v provedení odpovídajícím příslušným vzorovým listům uživatele výhybky.

Seřízení přestavníku závěru: Výrobce negarantuje správnou funkci přestavování a zabezpečení srdcovky s PHS v případě nesprávného seřízení spojky přestavníku závěru s ohledem na přestavný odpor hrotu srdcovky, který je nutné před zprovozněním srdcovky změřit.

5 Údržba a opravy srdcovky s PHS



Kontroly a běžná údržba srdcovky s PHS se řídí dle standardizovaných předpisů provozovatele dráhy na údržbu výhybek. Jedná se o pravidelnou vizuální a defektoskopickou kontrolu stavu horních pojížděných ploch ve stanovených intervalech a jejich preventivní broušení, aby se zabránilo vzniku kontaktně únavových vad a převalků a tím se prodloužila životnost těchto pojížděných ploch.

Výrobce doporučuje provádět základní broušení nejpozději do 3 měsíců od uvedení srdcovky s PHS do provozu.

V případě vzniku kontaktně únavových vad, vad vzniklých prokluzem kol a převalků na pojížděných plochách pohyblivého hrotu, v oblasti dilatace nebo křídlových kolejnicích (**Obrázek 14, Obrázek 15, Obrázek 17 a Obrázek 17**) je třeba neprodleně provést jejich zabroušení a odstranění. Týká se to i případných převalků v drážce na styku hlavního a příložného hrotu.

Výrobce nedoporučuje provádět opravy pohyblivé části hrotu jeho navařením!



Obrázek 14 - Převalky na pohyblivém hrotu



Obrázek 15 - Převalky na v oblasti dilatace hrotu



Obrázek 16 - Povrchové vady na hrotu srdcovky s PHS vzniklé prokluzem kol



Obrázek 17 – Kontaktně únavové vady v kořeni srdcovky s PHS



V případě, že vady na pojížděných plochách v pohyblivé části hrotu již nelze odstranit broušením, doporučuje výrobce provést výměnu celé srdcovky s PHS.

Vady na pojížděných plochách srdcovky s PHS, které nejsou v pohyblivé části hrotu, lze opravit vybroušením popř. vybroušením a zavařením.

Údržba závěrových a přestavovacích mechanismů se řídí dle návodů k použití těchto výrobků.

Místa pro mazání v srdcovkové části výhybky s PHS (kluzné stoličky, dilatace) jsou uvedena v mazacím plánu (Příloha 2).



Z důvodu správné funkce dilatačního zařízení srdcovky s PHS je nutné v pravidelných intervalech (viz výše) kontrolovat utažení šroubů v dilatačním zařízení srdcovky s PHS (Příloha 3). V případě špatného utažení šroubů hrozí nepřestavení hrotů a tím nevratné poškození celé srdcovky.



Při činnostech spojených s údržbou a opravami srdcovky s PHS je nutné dodržovat příslušné bezpečnostní předpisy případně bezpečnostní pokyny, viz bod 3.

6 Bezpečnost a ochrana zdraví při práci, ekologie

6.1 Posouzení rizik spojených s oblastí bezpečnosti a ochrany zdraví při práci

Výrobce prohlašuje, že v souvislosti s manipulací, montáží, provozováním, údržbou a demontáží srdcovky s PHS dle tohoto manuálu, mu nejsou známá žádná specifická bezpečnostní rizika spojená s těmito činnostmi, které by bylo nutné adresně řešit v tomto manuálu. Jedná se o běžné činnosti vykonávané při stavebních, montážních a údržbových pracích na železničním svršku.

Při vykonávaných činnostech musí být realizačními firmami a jejich pracovníky dodržovány předpisy bezpečnosti a ochrany zdraví při práci spojené s tímto druhem vykonávané činnosti v souladu s platnou legislativou (např. používání osobních ochranných pracovních prostředků, skladování, práce se zdvihacími zařízeními).

6.2 Posouzení rizik spojených s dopadem na pracovní a životní prostředí

Srdcovky s PHS dle tohoto manuálu nemají při správném provozování negativní vliv na životní prostředí, při jejich návrhu a vývoji byly použity nejlepší dostupné technologie a maximálně respektovány požadavky z oblasti environmentu; při jejich provozování nevznikají žádné odpady. Výrobce je držitelem certifikátu, který dokladuje jeho standardní plnění požadavků EN ISO 14001, Při dopravě a manipulaci s výhybkami dle tohoto manuálu jsou používány obalové prostředky (dřevěné bedny, dřevěné palety, dřevěné prokladky, vázací drát, vázací popruhy, popř. jiný vhodný fixační materiál), které splňují podmínky pro uvádění obalů na trh v souladu s platnou legislativou ČR. Výrobce je zapojen do systému Ekokom, obaly zpoplatňuje a vykazuje. Všechny tyto obaly a prostředky jsou na jedno použití; označeny dle normy ČSN 77 0052–2, po použití musí být ostatní odpady z nich řádně tříděny a předávány oprávněným osobám k likvidaci v souladu s platnou legislativou. Materiály, ze kterých jsou obaly vyrobeny, jsou plně recyklovatelné. Nezávadnost dodaného materiálu k výrobě obalů je doložena výrobcem. Při montáži a údržbě výhybek dle tohoto manuálu mohou vznikat ostatní a nebezpečné odpady ve smyslu platné legislativy, zejména:

120101	Piliny a třísky železných kovů
150103	Dřevěné obaly
150110*	Obaly obsahující zbytky nebezpečných látek
150202*	Absorpční činidla
170101	Beton
170204*	Sklo, plasty a dřevo obsahující nebezpečné látky
170405	Železo a ocel

Pozn.: (*) označení nebezpečného odpadu

Tyto odpady musí být tříděny a předávány oprávněným osobám k likvidaci v souladu s platnou legislativou.

Při likvidaci po ukončení životnosti výhybky dle tohoto manuálu vznikají ostatní a nebezpečné odpady, zejména:

120101	Piliny a třísky železných kovů
150202*	Absorpční činidla
170101	Beton
170106*	Směsi nebo oddělené frakce betonu obsahující nebezpečné látky
170204*	Sklo, plasty a dřevo obsahující nebezpečné látky
170405	Železo a ocel
200138	Dřevo neuvedené pod číslem 200137*

Pozn.: (*) označení nebezpečného odpadu

Tyto odpady musejí být tříděny a předávány oprávněným osobám k likvidaci v souladu s platnou legislativou. Výše uvedené povinnosti musí zajišťovat příslušné firmy v souladu s uzavřenou smlouvou

7 Související normy, předpisy a dokumenty

EN 13232-1	Železniční aplikace - Kolej - Výhybky a výhybkové konstrukce - Část 1: Definice
EN 13232-2	Železniční aplikace - Kolej - Výhybky a výhybkové konstrukce - Část 2: Požadavky na geometrické uspořádání.
EN 13232-3	Železniční aplikace - Kolej - Výhybky a výhybkové konstrukce - Část 3: Požadavky na interakci kolo/kolejnice.

EN 13232-7	Železniční aplikace - Kolej - Výhybky a výhybkové konstrukce - Část 7: Srdcovky s pohyblivými částmi
EN 13232-9	Železniční aplikace - Kolej - Výhybky a výhybkové konstrukce - Část 9: Návrh konstrukce, dokumentace a přejímka.
EN 13481-1	Železniční aplikace - Kolej - Požadavky na vlastnosti systémů upevnění - Část 1: Definice
EN 13481-2	Železniční aplikace - Kolej - Požadavky na vlastnosti systémů upevnění - Část 2: Systémy upevnění pro betonové pražce v kolejovém loži
EN 13481-3	Železniční aplikace - Kolej - Požadavky na vlastnosti systémů upevnění - Část 3: Systémy upevnění pro dřevěné a polymerové kompozitní pražce
EN 13481-4	Železniční aplikace - Kolej - Požadavky na vlastnosti systémů upevnění - Část 4: Systémy upevnění pro ocelové pražce v kolejovém loži
EN 13481-5	Železniční aplikace - Kolej - Požadavky na vlastnosti systémů upevnění - Část 5: Systémy upevnění pro pevnou jízdní dráhu
EN 13481-7	Železniční aplikace - Kolej - Požadavky na vlastnosti systémů upevnění - Část 7: Systémy upevnění pro výhybky a výhybkové konstrukce, přídržné kolejnice, izolované styky kolejnic a kolejnicová dilatační zařízení
EN 13674-1+A1	Železniční aplikace - Kolej - Kolejnice - Část 1: Vignolovy železniční kolejnice o hmotnosti 46 [kg/m] a větší.
EN 13674-2	Železniční aplikace - Kolej - Kolejnice - Část 2: Kolejnice pro výhybky a výhybkové konstrukce používané s Vignolovými železničními kolejnicemi o hmotnosti 46 kg/m a větší.
EN 13715	Železniční aplikace - Dvojkolí a podvozky - Kola – Jízdní obrysy kol.
UIC 510-2	Vozy - Podmínky pro užívání kol různých průměrů v podvozcích různých konstrukcí.
UIC 864-2	Technické podmínky dodací pro dodávání šroubů železničního svršku.
UIC 864-3	Technické podmínky pro dodávání ocelových pružných kroužků železničního svršku.
UIC 864-6	Technické podmínky pro dodávání podkladnic z válcované oceli.
334/2021	Manuál k montáži a údržbě přídatných zařízení pro srdcovky s PHS.

Národní normy a předpisy:

ČSN 73 6360-1	Konstrukční a geometrické uspořádání koleje železničních drah a její prostorová poloha - Část 1: Projektování
ČSN 73 6360-2	Konstrukční a geometrické uspořádání koleje železničních drah a její prostorová poloha - Část 2: Stavba a přejímka, provoz a údržba.
Předpis SŽDC S3	Železniční svršek.

Všechny výše uvedené normy, předpisy a dokumenty jsou uvažovány v platném znění.

Popis srdcovky s PHS – možnosti podbíjení

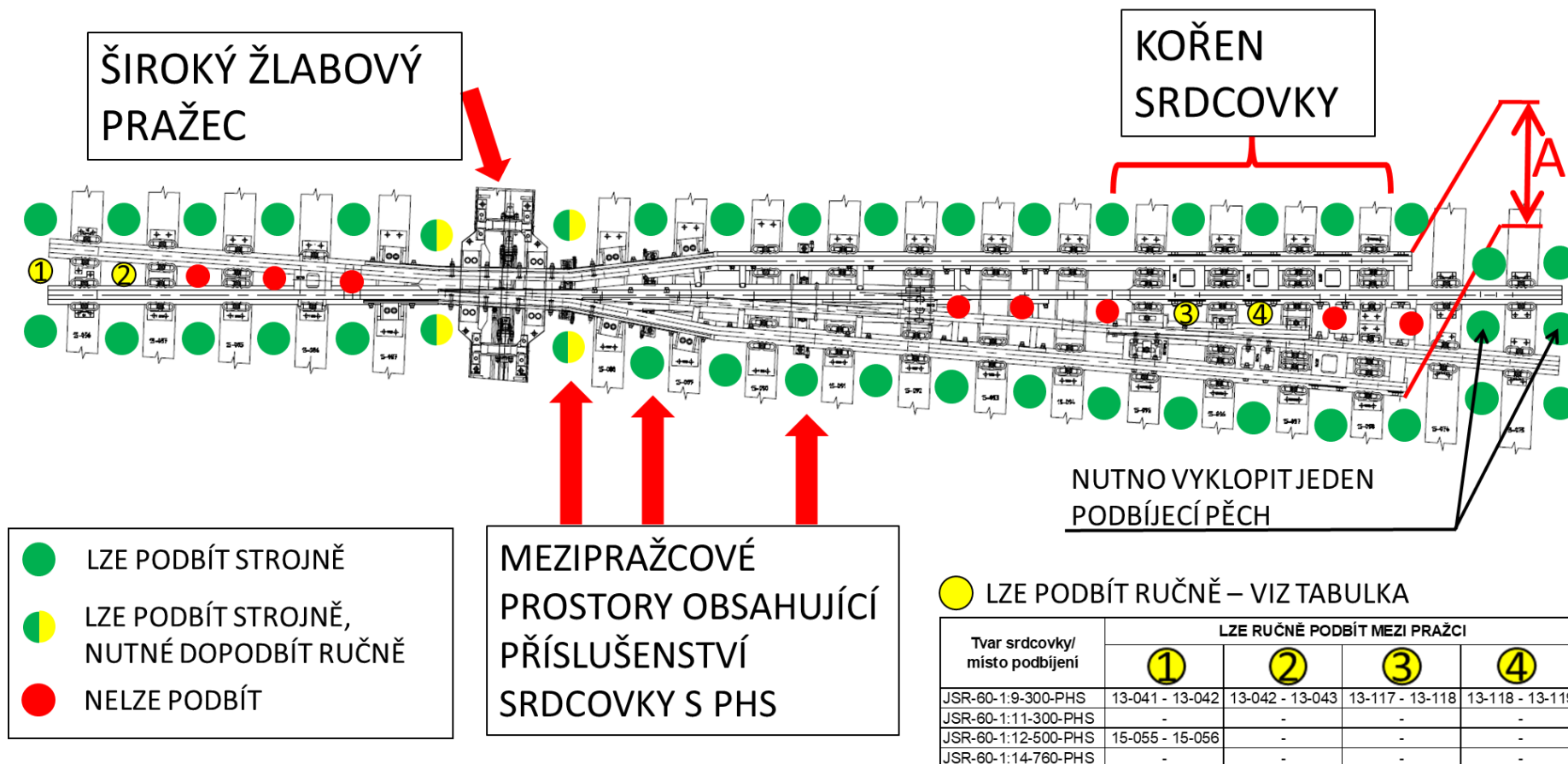

Hodnoty A – šířka konstrukce srdcovky s PHS v kořeni srdcovky (nejširší místo):

- A = 1294 mm JSR-60-1:9-300-PHS
- A = 1167 mm JSR-60-1:11-300-PHS
- A = 1168 mm JSR-60-1:12-500-PHS
- A = 1122 mm JSR-60-1:14-760-PHS

Mazací plán srdcovky s PHS

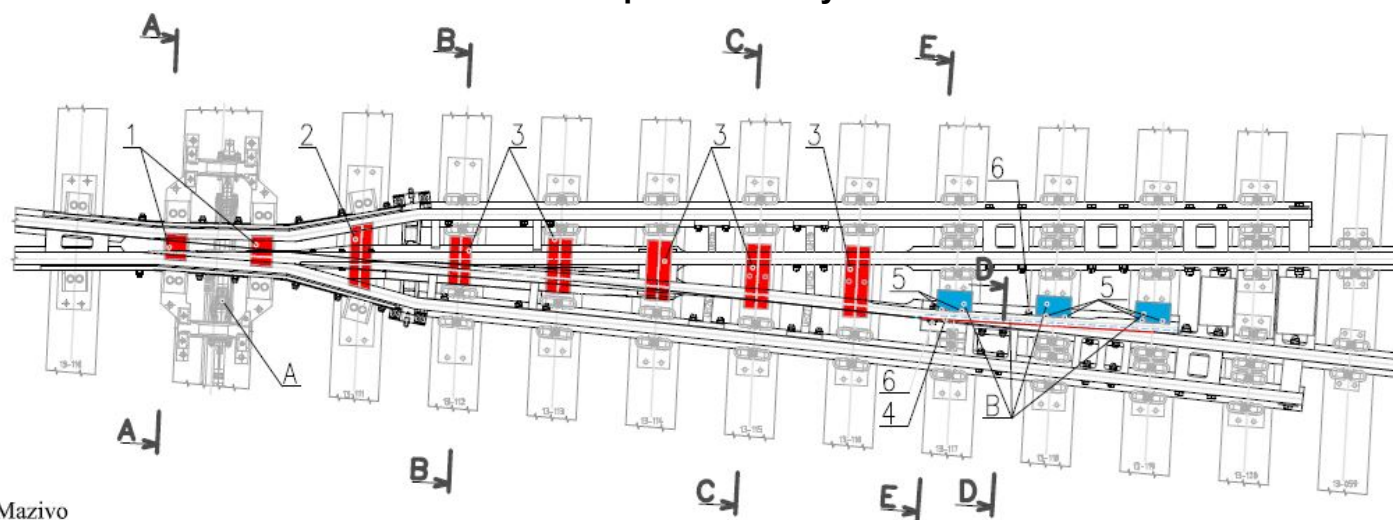

Mazivo

Mazací prostředky schválené SŽDC pro provozní ošetřování výhybek (například BioCon PP40)

Mazaná místa

- 1- Kluzná plocha kluzné stoličky na žlabovém pražci
- 2- Kluzná plocha kluzné stoličky se zvýšenou kluznou plochou
- 3- Kluzná plocha kluzné stoličky bez zvýšené kluzné plochy
- 4- Dilatace – příložná plocha pod hlavou – občasné promazání
- 5- Dilatace – plošky mezi stojinou pohyblivé kolejnice a opěrkami
- 6- Dilatace – plošky mezi stojinou pohyblivé kolejnice podložkou šroubu
- 7- Dilatace – ploška mezi patou kolejnice a svěrkou

A Mechanismus závěru – dle předpisu výrobce pro údržbu závěru

B Mazáno při vložení do trati. Při výrobě ošetřeno kluzným lakem – není třeba mazat. Kluzná plocha podkladnice pod pohyblivou hrotovou kolejnicí a styčná plocha mezi pohyblivou a pevnou kolejnicí – plocha mezi patami

Technologický postup mazání

Aplikujte mazivo na vyznačená mazaná místa dle technologického postupu aplikace stanoveného výrobcem použitého maziva.

Interval mazání

Dle technologického postupu aplikace stanoveného výrobcem použitého maziva.

Přílohy

Technologický postup + aplikace mazání výhybek mazivem BioCon PP40

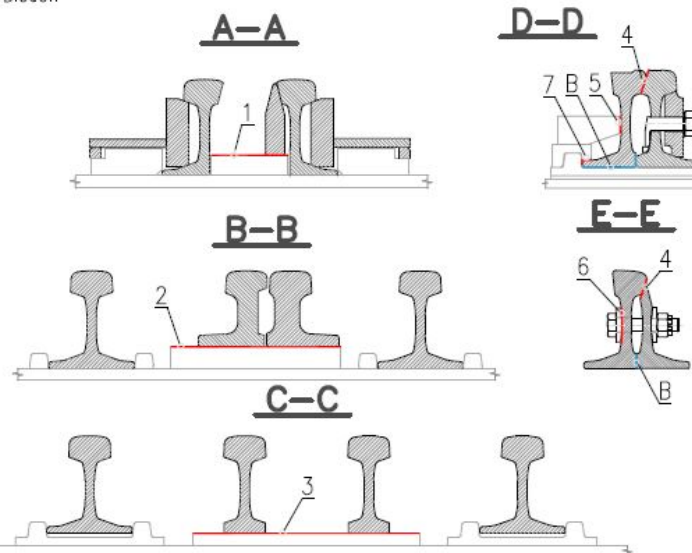

Utahovací momenty šroubů v kořeni srdcovky s PHS

